

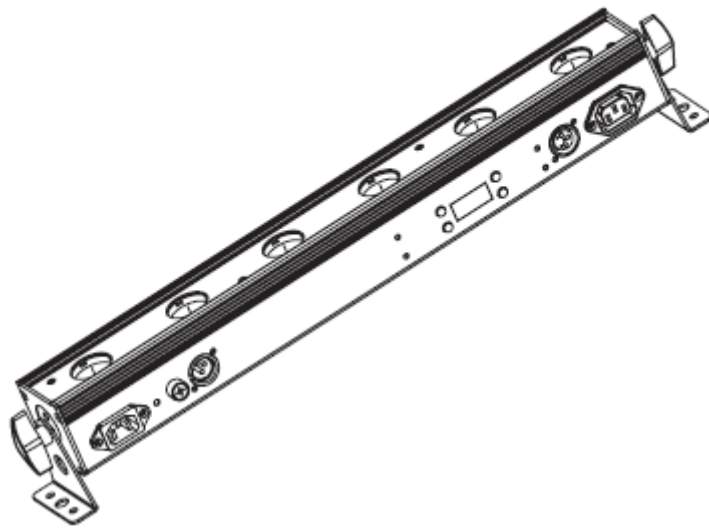

Ultra Bar 6



Bedienungsanleitung

A.D.J. Supply Europe B.V.
Junostraat 2
6468 EW Kerkrade
Niederlande
www.americandj.eu

Inhaltsverzeichnis

EINLEITUNG.....	4
EIGENSCHAFTEN	4
INSTALLATION.....	4
SICHERHEITSHINWEISE	5
EINRICHTUNG DES GERÄTS.....	5
BETRIEBSANWEISUNG	7
MASTER/SLAVE-KONFIGURATION	9
BETRIEB MIT RFC VON ADJ	10
3-KANAL-MODUS.....	11
5-KANAL-MODUS.....	11
6-KANAL-MODUS.....	11
7-KANAL-MODUS.....	12
8-KANAL-MODUS.....	13
9-KANAL-MODUS.....	14
11-KANAL-MODUS.....	14
FARBMAKRO-TABELLE	15
PHOTOMETRISCHES DIAGRAMM	16
NETZKABEL IN SERIENSCHALTUNG.....	16
DIMMUNGSKURVEN	16
AUSWECHSELN DER SICHERUNG.....	17
FEHLERBEHEBUNG.....	17
REINIGUNG	17
TECHNISCHE SPEZIFIKATION.....	18
ROHS und WEEE.....	19

EINRICHTUNG DES GERÄTS (Fortsetzung)

Ende oder irgendwo in der Mitte. Wenn einem Gerät die DMX-Adresse 1 zugewiesen wurde, weiß der DMX-Controller, an welche Adresse er die Daten schicken soll, egal an welcher Stelle der DMX-Kette sich das Gerät befindet.

Anforderungen (für DMX-Betrieb) an Datenkabel (DMX-Kabel): Der Ultra Bar 6 kann über ein DMX-512-Protokoll angesteuert werden. Der Ultra Bar 6 verfügt über 7 DMX-Kanal-Modi. Informationen über die verschiedenen Modi finden Sie auf der Seite 8-9. Die DMX-Adresse wird auf dem Bedienfeld auf der Rückseite des Ultra Bar 6 angezeigt. Ihr Gerät und Ihr DMX-Controller benötigen einen 3-poligen XLR-Stecker für den Dateneingang und -ausgang (Abbildung 1). Wir empfehlen als DMX-Kabel das Accu-Cable. Wenn Sie eigene Kabel verwenden, sollten Sie sichergehen, dass dies standardmäßige, abgeschirmte 110 – 120 Ohm Kabel sind (diese Art von Kabel bekommen Sie in nahezu jedem professionellen Musik- und Beleuchtungstechnikgeschäft). Ihre Kabel sollten über einen männlichen und weiblichen XLR-Stecker an jedem Kabelende verfügen. Beachten Sie, dass das DMX-Kabel in Reihe geschaltet werden muss und nicht aufgeteilt werden kann.



Figure 1

Achtung: Halten Sie sich für die Verlegung eigener Kabel an die Abbildungen 2 und 3. Benutzen Sie nicht die Masse am XLR-Stecker. Verbinden Sie den Massestift nicht mit der Abschirmung des Kabels und vermeiden Sie, dass die Abschirmung mit dem Gehäuse des XLR-Steckers in Kontakt kommt. Ein Kontakt der Abschirmung mit der Masse verursacht einen Kurzschluss und Störungen im Verhalten der Geräte.

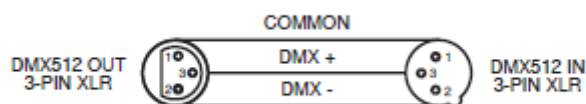

Figure 2



Abbildung 3

XLR-Polanordnung
Pol 1 = Masse
Pol 2 = Signal invertiert (DMX-„Cold“)
Pol 3 = Signal (DMX+„Hot“)

Wichtig: Leitungsabschluss: Bei längeren Kabelstrecken benötigen Sie möglicherweise zur Verhinderung von Störungen im Verhalten der Geräte einen Leitungsabschluss (DMX-Terminator) am letzten Gerät. Ein Leitungsabschluss ist ein Widerstand mit 110-120 Ohm und ¼ Watt, der zwischen den Polen 2 und 3 des männlichen XLR-Steckers gesteckt wird (DATA + und DATA -). Dieses Bauteil wird in die weibliche XLR-Buchse des letzten Geräts der Reihenschaltung eingesteckt, um hier die Leitung abzuschließen. Mit einem Leitungsabschluss (ADJ-Teilenummer: 1613000030) wird die Wahrscheinlichkeit des Auftretens von Störungen minimiert.



Ein Abschluss reduziert Signalfehler und vermeidet Probleme und Interferenzen bei der Signalübertragung. Es empfiehlt sich immer, einen DMX-Leitungsabschluss (Widerstand 120 Ohm, 1/4 W) zwischen Pol 2 (DMX-) und Pol 3 (DMX+) des letzten Geräts zu schalten.

Abbildung 4

5-polige XLR DMX-Stecker. Einige Hersteller benutzen 5-polige DMX-512-Datenkabel für die Datenübertragung, anstatt 3-polige. 5-polige DMX-Geräte können an eine 3-polige DMX-Leitung angeschlossen werden. Wenn Sie ein standardisiertes 5-poliges Datenkabel an eine 3-polige Leitung anschließen wollen, benötigen Sie einen Adapter; diesen können Sie in den meisten einschlägigen Geschäften erwerben. Die folgende Tabelle zeigt die richtige Umwandlung an.

EINRICHTUNG DES GERÄTS (Fortsetzung)

Umwandlung von 3-poligem XLR auf 5-poligen XLR		
Kabel	3-poliger XLR, weiblich (Out)	5-poliger XLR, männlich (In)
Masse / Abschirmung	Pol 1	Pol 1
Signal invertiert (DMX-„Cold“)	Pol 2	Pol 2
Signal (DMX+„Hot“)	Pol 3	Pol 3
nicht belegt		nicht verwenden
nicht belegt		nicht verwenden

BETRIEBSANWEISUNG

LED-Anzeige Ein/Aus:

Damit die LED-Anzeige immer nach 20 Sekunden aus geht, drücken Sie gleichzeitig die Tasten MODE und DOWN. Die Anzeige wird nun nach 20 Sekunden abschalten. Drücken Sie jetzt eine beliebige Taste, um das Display wieder einzuschalten. Um die Anzeige immer auf ON zu haben, drücken Sie gleichzeitig die Tasten MODE und UP.

Betriebsmodi:

Der Ultra Bar 6 verfügt über 6 Betriebsmodi:

- Musiksteuerungs-Modus – Das Gerät reagiert auf Musik und wählt entsprechend aus den internen Programmen aus.
- Integriertes Programm – Es gibt 22 eingebaute Programme, aus denen Sie auswählen können.
- Statischer Farb-Modus – Es gibt 35 vorinstallierte Farbmuster, aus denen Sie auswählen können.
- Auto-Modus - Ein Auto-Programm wird mit einer einstellbaren Fade-Geschwindigkeit abgespielt.
- RGB-Modus - Wählen Sie eine der vier Farben aus, die statisch bleiben soll, oder stellen Sie die Sättigung jeder Farbe so ein, um eine Farbe Ihrer Wahl zu erstellen.
- DMX-Steuerungs-Modus – Mit dieser Funktion können Sie jedes einzelne Gerät direkt über einen standardmäßigen DMX-512-Controller ansteuern.

Statischer Farb-Modus:

1. Stecken Sie das Gerät an, und drücken Sie die MODE-Taste, bis "C0.XX" angezeigt wird.
2. Sie können aus 35 Farben auswählen. Wählen Sie durch Drücken der UP und DOWN-Tasten die gewünschte Farbe aus. Nachdem Sie die gewünschte Farbe ausgewählt haben, können Sie durch Betätigen der SET UP-Taste in den Blitz-Modus wechseln und damit den Stroboskop-Effekt aktivieren.
3. "FS.XX" wird nun angezeigt; dies ist der Blitz-Modus. Der Blitzeffekt kann zwischen "FS.00" (Blitz aus) und "FS.15" (schnellster Blitz) eingestellt werden.

RGB-Dimmer-Modus:

1. Stecken Sie das Gerät an und drücken Sie die MODE-Taste, bis "r.XXX" angezeigt wird. Drücken Sie dann auf die SET UP-Taste, um durch die einzelnen RGB-Farben zu scrollen.
2. Sobald "r.XXX" erscheint, befinden Sie sich im Dimmer-Modus Rot. Mit den UP und DOWN Tasten regeln Sie die Sättigung dieser Farbe.
3. Sobald "G.XXX" erscheint, befinden Sie sich im Dimmer-Modus Grün. Mit den UP und DOWN Tasten regeln Sie die Sättigung dieser Farbe.
4. Sobald "b.XXX" erscheint, befinden Sie sich im Dimmer-Modus Blau. Mit den UP und DOWN Tasten regeln Sie die Sättigung dieser Farbe.
5. Nachdem Sie die gewünschten RGB-Farben ausgewählt haben, können Sie durch Betätigen der SET UP-Taste in den Blitz-Modus wechseln und damit den stroboskopischen Effekt aktivieren.
6. "FS.XX" wird angezeigt; dies ist der Blitz-Modus. Der Blitzeffekt kann zwischen "FS.00" (Blitz aus) und "FS.15" (schnellster Blitz) eingestellt werden.

Integrierter Programm-Modus:

BETRIEBSANWEISUNG (Fortsetzung)

1. Stecken Sie das Gerät an und drücken Sie die MODE-Taste, bis "Pr.XX" angezeigt wird. "XX" ist ein Platzhalter für eine Zahl zwischen 1 und 22. Mit den Tasten UP und DOWN scrollen Sie durch die 22 Programme. Die Programme 21 und 22 besitzen einstellbare Farben. Sobald Sie das gewünschte Programm gefunden haben, betätigen Sie die SET UP-Taste.

2. Nach dem Drücken der SET UP-Taste wird "SP.XX" angezeigt. Wenn dies angezeigt wird, können Sie die Ablaufgeschwindigkeit des gewünschten Programms einstellen. Mit den Tasten UP und DOWN stellen Sie die Geschwindigkeit zwischen "SP.01" (langsamste) und "SP.99" (schnellste) ein. Sobald Sie die gewünschte Geschwindigkeit eingestellt haben, können Sie auf SET UP drücken, um in den Fade-Einstellungsmodus zu wechseln.

3. Nach dem Drücken der SET UP-Taste wird "Fd.XX" angezeigt. Wenn dies angezeigt wird, können Sie die Fade-Geschwindigkeit des gewünschten Programms einstellen. Mit den Tasten UP und DOWN stellen Sie die Geschwindigkeit zwischen „Fd.01“ (schnellste) und „Fd.99“ (langsamste) oder „Fd.00“ (aus) ein. Sobald Sie die gewünschte Fade-Geschwindigkeit eingestellt haben, können Sie auf SET UP drücken, um in den Blitzfrequenz-Modus (Stroboskopeffekt) zu wechseln.

4. Nach Betätigen von Set UP wird "FS.XX" angezeigt; dies ist der Blitz-Modus. Der Blitzeffekt kann zwischen "FS.00" (Blitz aus) und "FS.15" (schnellster Blitz) eingestellt werden.

• **PROGRAMME 21 und 22** - Wenn Sie nach dem Blitz-Modus die Programme 21 und 22 ausgewählt haben, betätigen Sie die SET UP-Taste. "C1.XXX" wird angezeigt. Dies ist die Grundfarbe; mit den Tasten UP und DOWN scrollen Sie durch die 7

Farben. Sobald Sie Ihre Grundfarbe ausgewählt haben, betätigen Sie die SET UP-Taste, bis "C2.XX" angezeigt wird. Dies ist die Bewegungsfarbe; mit den Tasten UP und DOWN scrollen Sie durch die 7 Farben.

Musiksteuerungs-Modus:

In diesem Modus reagiert der Ultra Bar 6 auf Musik und spielt die verschiedenen Farben ab.

1. Stecken Sie das Gerät an und drücken Sie die MODE-Taste, bis "SU.XX" angezeigt wird. "XX" steht für den Empfindlichkeitspegel. 2. Benutzen Sie zum Einstellen der Musikempfindlichkeit die UP und DOWN-Tasten. "SU.00" ist ausgeschaltet, "SU.01" ist die geringste Empfindlichkeit und "SU.31" die Höchste. Nachdem Sie die Musikempfindlichkeit eingestellt haben, betätigen Sie die SET UP-Taste, wenn Sie den Blitz-Modus aktivieren möchten.

3. "FS.XX" wird nun angezeigt; dies ist der Blitz-Modus. Der Blitzeffekt kann zwischen "FS.00" (Blitz aus) und "FS.15" (schnellster Blitz) eingestellt werden.

Auto-Modus:

In diesem Modus spielt der Ultra Bar 6 ein automatisches Programm ab.

1. Stecken Sie das Gerät an und drücken Sie die MODE-Taste, bis "AUTO" angezeigt wird.

2. Nachdem Sie den Auto Run-Modus aktiviert haben, drücken Sie die SET UP-Taste, um die Fade-Zeit einzustellen.

3. Wenn Sie die SETUP-Taste drücken, sollte "Fd.XX" angezeigt werden. Mit den UP oder DOWN-Tasten stellen Sie die gewünschte Fade-Geschwindigkeit auf „Fd.00“ (Fade aus) oder zwischen „Fd.01“ (höchste Geschw.) und „Fd.99“ (niedrigste Geschw.) ein. Nachdem Sie die Fade-Geschwindigkeit eingestellt haben, betätigen Sie die SET UP-Taste, wenn Sie den Blitz-Modus aktivieren möchten.

4. "FS.XX" wird nun angezeigt; dies ist der Blitz-Modus. Der Blitzeffekt kann zwischen "FS.00" (Blitz aus) und "FS.15" (schnellster Blitz) eingestellt werden.

DMX-Modus:

Wenn Sie einen DMX-Controller benutzen, können Sie auch eigene, maßgeschneiderte Programme erstellen. Diese Funktion ermöglicht es Ihnen, Ihr Gerät als Richtscheinwerfer (Spotlight) zu benutzen. Der Ultra Bar 6 verfügt über 7 DMX-Modi: 3-Kanal-Modus, 5-Kanal-Modus, 6-Kanal-Modus, 7-Kanal-Modus, 8-Kanal-Modus, 9-Kanal-Modus und 11-Kanal-Modus. Für mehr Informationen über die einzelnen DMX-Eigenschaften der Modi, vergleichen Sie bitte die Seiten 11 bis 15.

1. Mit dieser Funktion können Sie jede einzelne Funktion der einzelnen Geräte über einen standardmäßigen DMX-512-Controller ansteuern.

2. Um das Gerät im DMX-Modus zu betreiben, drücken Sie die MODE-Taste so lange, bis "d.XXX" angezeigt wird. "XXX" steht für die aktuell angezeigte Adresse. Mit den UP oder DOWN-Tasten wählen Sie die gewünschte DMX-Adresse aus und betätigen dann die SETUP-Taste, bis "Ch.XX" angezeigt wird.

3. Mit den Tasten UP und DOWN scrollen Sie durch die verschiedenen DMX-Kanal-Modi. Die Kanäle sind unten aufgeführt.

- Um das Gerät im 3-Kanal Modus zu betreiben, drücken Sie die MODE-Taste so lange, bis "Ch.03" angezeigt wird. Dies ist der 3-Kanal DMX-Modus.

- Um das Gerät im 5-Kanal Modus zu betreiben, drücken Sie die MODE-Taste so lange, bis "Ch.05" angezeigt wird. Dies ist der 5-Kanal DMX-Modus.

- Um das Gerät im 6-Kanal Modus zu betreiben, drücken Sie die MODE-Taste so lange, bis "Ch.06" angezeigt wird. Dies ist der 6-Kanal DMX-Modus.

- Um das Gerät im 7-Kanal Modus zu betreiben, drücken Sie die MODE-Taste so lange, bis "Ch.07" angezeigt wird. Dies ist der 7-Kanal DMX-Modus.

- Um das Gerät im 8-Kanal Modus zu betreiben, drücken Sie die MODE-Taste so lange, bis "Ch.08" angezeigt wird. Dies ist der 8-Kanal DMX-Modus.

- Um das Gerät im 9-Kanal Modus zu betreiben, drücken Sie die MODE-Taste so lange, bis "Ch.09" angezeigt wird. Dies ist der 9-Kanal DMX-Modus.

9-Kanal-Modus funktioniert mit Kling-Net.

Um das Gerät im 11-Kanal Modus zu betreiben, drücken Sie die MODE-Taste so lange, bis "Ch.11" angezeigt wird. Dies ist der 11-Kanal DMX-Modus.

4. Für mehr Informationen über DMX-Werte und Eigenschaften, lesen Sie bitte die Seiten 11-15.

5. Nachdem Sie den gewünschten DMX-Modus ausgewählt haben, schließen Sie das Gerät über die XLR-Steckverbindungen an einen handelsüblichen DMX-Controller an.

Standard-Modus:

Dies ist der standardmäßige Abspielmodus. Wenn dieser Modus aktiviert ist, gehen alle Modi auf ihre jeweiligen Standardeinstellungen zurück und ein Auto-Programm wird ausgeführt.

1. Stecken Sie das Gerät an und drücken Sie gleichzeitig die MODE und die SET UP-Taste.

ADJ RFC:

Diese Funktion wird zum Aktivieren und Deaktivieren der ADJ RFC (Funkfernbedienung) benötigt. Wenn diese Funktion aktiviert ist, können Sie das Gerät mit der ADJ RFC ansteuern. Weitere Informationen über die Funktionen und Steuerung der Funkfernbedienung von ADJ finden Sie auf Seite 10.

1. Stecken Sie das Gerät an und drücken Sie die MODE-Taste, bis "Auto" angezeigt wird.

2. Betätigen Sie die SET UP-Taste, bis "rF.XX" angezeigt wird. "XX" steht für entweder "ein" oder "aus" ("on" und "off").

3. Mit den UP oder DOWN-Tasten aktivieren (Ein) oder deaktivieren (Aus) Sie die Fernbedienungsfunktion.

Dimmungskurve:

Diese wird zum Einstellen der Dimmungskurve verwendet, die mit dem DMX-Modus zum Einsatz kommt. Für mehr Informationen über die einzelnen Dimmungskurve vergleichen Sie bitte die Seite 16. Die Dimmungskurven werden in der Reihenfolge angezeigt, in der sie im Gerät erscheinen. 1. Stecken Sie das Gerät an und drücken Sie auf die MODE-Taste, bis die DMX-Adresse angezeigt wird.

2. Betätigen Sie die SET UP-Taste, bis "dr-X" angezeigt wird. Dies ist die Standardeinstellung. "X" repräsentiert den Dimmungsmodus.

3. Drücken Sie zum Suchen der gewünschten Dimmungskurve auf UP oder DOWN. Betätigen Sie die SET UP-Taste, wenn Sie damit fertig sind.

MASTER/SLAVE-KONFIGURATION

Master/Slave-Konfiguration:

Mit dieser Funktion können Geräte zusammengeschlossen und im Master/Slave-Modus betrieben werden. In diesem Modus fungiert ein Gerät als Steuerungseinheit und die anderen reagieren auf die integrierten

MASTER/SLAVE-KONFIGURATION

Programme dieser Steuerungseinheit. Jedes Gerät kann im Prinzip als Master oder Slave betrieben werden, doch immer nur ein Gerät kann als Master programmiert werden.

Master/Slave-Verbindungen und Einstellungen:

1. Schließen Sie die Geräte in Reihe über die an der Rückseite befindlichen XLR-Buchsen an. Benutzen Sie für diese Verbindungen standardmäßige XLR-Datenkabel. Beachten Sie, dass der männliche XLR-Anschluss der Eingang und der weibliche XLR-Anschluss der Ausgang ist. Beim ersten Gerät in der Reihenschaltung (Master) wird nur der weibliche XLR-Anschluss benutzt. Beim letzten Gerät in der Reihenschaltung wird nur der männliche XLR-Anschluss benutzt.
2. Wenn Sie das Master-Gerät benutzen wollen, wählen Sie den gewünschten Betriebsmodus aus und verbinden das oder die Slave-Geräte.
3. Am Slave-Gerät drücken Sie auf MODE, bis "SLAu" erscheint. Die Slave-Geräte befolgen nun die Anweisungen des Master-Geräts.

BETRIEB MIT RFC VON ADJ

Die **ADJ RFC** (separat erhältlich) verfügt über viele verschiedene Funktionen und ermöglicht Ihnen die Steuerung Ihres Ultra Bar 6 aus einer großen Distanz. Die **ADJ RFC** kann Ihr System bis zu einer Entfernung von 50 Meter ansteuern. Wenn Sie die Funkfernbedienung verwenden möchten, müssen Sie zuerst den Geräteempfänger aktivieren. Zum Aktivieren des Empfängers lesen Sie bitte die Anweisungen auf Seite 9.

BLACKOUT - Wenn Sie diese Taste drücken, verdunkelt sich das Gerät. Drücken Sie diese Taste mehr als 3 Sekunden, um den standardmäßigen Ausführungsmodus zu aktivieren. Alle Modi werden auf ihre Standardeinstellungen zurückgesetzt.

AUTO RUN - Mit dieser Taste können Sie das Gerät automatisch die Programme abspielen lassen. Sie können die Geschwindigkeit der automatischen Abspielung steuern, indem Sie erst die FLASH-Taste zwei Mal drücken und dann mit den Tasten „+“ und „-“ die Blitzfrequenz einstellen. Drücken Sie einmal auf die FLASH-Taste, um den Stroboskopeffekt zu aktivieren. Mit den Tasten "+" und "-" stellen Sie die Blitzfrequenz ein.

PROGRAM SELECTION - Mit dieser Taste aktivieren Sie 1 von 2 Modi; Farbauswahl-Modus oder Integrierte Programme.

1. Zum Aktivieren des statischen Farb-Modus drücken Sie diese Taste. Mit den Tasten "+" oder "-" navigieren Sie durch die 35 Farben. Sobald Sie Ihre Farbe gefunden haben, können Sie auf die Flash-Taste drücken, um den Stroboskopeffekt zu aktivieren. Mit den Tasten "+" oder "-" stellen Sie die Blitzfrequenz ein.

2. Zum Aufrufen des integrierten Programm-Modus drücken Sie diese Taste. Mit den Tasten "+" oder "-" navigieren Sie durch die 22 integrierten Programme. Sobald Sie Ihr gewünschtes Programm gefunden haben, können Sie die SPEED-Taste betätigen und mit den Tasten "+" und "-" die Programmgeschwindigkeit einstellen. Sobald Sie Ihre Farbe gefunden haben, können Sie auf die Flash-Taste drücken, um den Stroboskopeffekt zu aktivieren. Mit den Tasten "+" oder "-" stellen Sie die Blitzfrequenz ein. Drücken Sie zweimal auf die FLASH-Taste, um zur Einstellung der Fade-Geschwindigkeit zu gelangen. Mit den Tasten "+" und "-" stellen Sie die Fade-Geschwindigkeit ein.

FLASH - Mit dieser Taste aktivieren Sie den Stroboskopeffekt. Mit den Tasten "+" und "-" können sie die Blitzgeschwindigkeit steuern. Zum Aufrufen des Fade-Modus drücken Sie diese Taste erneut (sofern verfügbar). Mit den Tasten "+" und "-" können sie die Fade-Geschwindigkeit steuern.

SPEED - Drücken Sie zum Einstellen der Ablaufgeschwindigkeit der integrierten Programme diese Taste und die Tasten „+“ und „-“.

SOUND ACTIVE - Mit dieser Taste aktivieren Sie den Musiksteuerungs-Modus. Mit den Tasten "+" oder "-" stellen Sie die Musikempfindlichkeit ein.

R G B - Drücken Sie eine dieser Tasten und die Tasten "+" und "-", um die Helligkeit einzustellen.

“+” und “-” - Mit diesen Tasten können Sie die Blitzgeschwindigkeit, die Auto-Run- und Programm-Geschwindigkeit, die Fade-Geschwindigkeit, die Musikempfindlichkeit und die Sättigung der Farbe einstellen. Mit diesen Tasten scrollen Sie durch die statischen Farben und durch die integrierten Programme.

3-KANAL-MODUS

Kanal	Wert	Funktion
1	0 - 255	ROT 0% - 100%
2	0 - 255	GRÜN 0% - 100%
3	0 - 255	BLAU 0% - 100%

5-KANAL-MODUS

Kanal	Wert	Funktion
1	0 - 255	ROT 0% - 100%
2	0 - 255	GRÜN 0% - 100%
3	0 - 255	BLAU 0% - 100%
4	0 - 15 16 - 255	STROBE NICHTS STROBE LANGSAM-SCHNELL
5	0 - 255	MASTER-DIMMER 0% - 100%

6-KANAL-MODUS

Kanal	Wert	Funktion
1	0 - 255	ROT 0% - 100%
2	0 - 255	GRÜN 0% - 100%
3	0 - 255	BLAU 0% - 100%
4	0 - 255	FARBMAKROS (Siehe Tabelle mit Farbmakros auf auf Seite 15)
5	0 - 15 16 - 255	STROBE NICHTS STROBE LANGSAM-SCHNELL
6	0 - 255	MASTER-DIMMER 0% - 100%

Die Kanäle 1, 2, und 3 funktionieren nicht, wenn Kanal 4 verwendet wird.

7-KANAL-MODUS

Kanal	Wert	Funktion
1	0 - 255	ROT 0% - 100%
2	0 - 255	GRÜN 0% - 100%
3	0 - 255	BLAU 0% - 100%
4	0 - 255	MASTER-DIMMER 0% - 100%
5	0 - 15 16 - 255 0 - 255 0 - 255	EINSTELLUNG STROBE/PROGRAMMGESCHWINDIGKEIT/ <u>MUSIKGESCHWINDIGKEIT</u> NICHTS STROBE LANGSAM-SCHNELL PROGRAMMGESCHWINDIGKEIT LANGSAM-SCHNELL MUSIKEMPFFINDLICHKEIT GERINGSTE - HÖCHSTE
6	0 - 51 52 - 102 103 - 204 205 - 255	DIMMUNG/FARBMAKRO/ <u>PROGRAMM-MODUS/MUSIKSTEUERUNG</u> DIMMER-MODUS FARBTON-MODUS PROGRAMM-MODUS MUSIKSTEUERUNGS-MODUS
7	0 - 255 0 - 24 25 - 35 36 - 46 47 - 57 58 - 68 69 - 79 80 - 90 91 - 101 102 - 112 113 - 123 124 - 134 135 - 145 146 - 156 157 - 167 168 - 178 179 - 189 190 - 200 201 - 211 212 - 222 223 - 233 234 - 244 245 - 255	FARBMAKROS UND PROGRAMME FARBMAKROS (Siehe Tabelle mit Farbmakros auf auf Seite 15) PROGRAMM 1 PROGRAMM 2 PROGRAMM 3 PROGRAMM 4 PROGRAMM 5 PROGRAMM 6 PROGRAMM 7 PROGRAMM 8 PROGRAMM 9 PROGRAMM 10 PROGRAMM 11 PROGRAMM 12 PROGRAMM 13 PROGRAMM 14 PROGRAMM 15 PROGRAMM 16 PROGRAMM 17 PROGRAMM 18 PROGRAMM 19 PROGRAMM 20 PROGRAMM 21 PROGRAMM 22

Wenn Kanal 7 zwischen den Werten 234 und 255 (Programme 21 und 22) liegt, erlaubt Kanal 3 die Auswahl einer Bewegungsfarbe, Kanal 4 die Auswahl einer Grundfarbe. Kanal 5 steuert die

7-KANAL-MODUS (Fortsetzung)

Geschwindigkeit der sich bewegenden Farbe. Zur Auswahl Ihrer Bewegungsfarbe und Grundfarbe, siehe Tabelle mit Farbmakros auf Seite 26.

Wenn Kanal 6 zwischen den Werten 0 und 51 liegt, werden die Kanäle 1 bis 3 verwendet und Kanal 5 steuert den Stroboskopeffekt.

Wenn Kanal 6 zwischen den Werten 52 und 102 liegt, befindet sich Kanal 7 im Farbton-Modus und Kanal 5 steuert den Stroboskopeffekt.

Wenn Kanal 6 zwischen den Werten 103 und 204 liegt, befindet sich Kanal 7 im Programm-Modus und Kanal 5 steuert die Programm-Geschwindigkeit.

Wenn Kanal 6 zwischen den Werten 205 und 255 liegt, befindet sich Kanal 7 im Musiksteuerungs-Modus und Kanal 5 steuert die Musikempfindlichkeit.

8-KANAL-MODUS

Kanal	Wert	Funktion
1	0 - 255	ROT 0% - 100%
2	0 - 255	GRÜN 0% - 100%
3	0 - 255	BLAU 0% - 100%
4	0 - 255	FARBMAKROS (Siehe Tabelle mit Farbmakros auf auf Seite 15)
5	0 - 15 16 - 25 26 - 35 36 - 45 46 - 55 56 - 65 66 - 75 76 - 85 86 - 95 96 - 105 106 - 115 116 - 125 126 - 135 136 - 145 146 - 155 156 - 165 166 - 175 176 - 185 186 - 195 196 - 205 206 - 215 216 - 225 226 - 235 236 - 245 246 - 255	PROGRAMME KEINE FUNKTION PROGRAMM 1 PROGRAMM 2 PROGRAMM 3 PROGRAMM 4 PROGRAMM 5 PROGRAMM 6 PROGRAMM 7 PROGRAMM 8 PROGRAMM 9 PROGRAMM 10 PROGRAMM 11 PROGRAMM 12 PROGRAMM 13 PROGRAMM 14 PROGRAMM 15 PROGRAMM 16 PROGRAMM 17 PROGRAMM 18 PROGRAMM 19 PROGRAMM 20 PROGRAMM 21 PROGRAMM 22 AUTO-WIEDERGABE MUSIKSTEUERUNG
6	0 - 255 0 - 255	PROGRAMMGESCHWINDIGKEIT/MUSIKEMPFINDLICHKEIT PROGRAMMGESCHWINDIGKEIT LANGSAM-SCHNELL MUSIKEMPFINDLICHKEIT AM WENIGSTEN EMPFINDLICH - AM EMPFINDLICHSTEN

8-KANAL-MODUS (Fortsetzung)

7	0 - 15 16 - 255	STROBE NICHTS STROBE LANGSAM-SCHNELL
8	0 - 255	MASTER-DIMMER 0% - 100%

Wenn Kanal 5 zwischen den Werten 216 und 235 (Programme 21 und 22) liegt, erlaubt Kanal 3 die Auswahl einer Bewegungsfarbe, Kanal 4 die Auswahl einer Grundfarbe. Kanal 6 steuert die Geschwindigkeit der sich bewegenden Farbe. Zur Auswahl Ihrer Bewegungsfarbe und Grundfarbe, siehe Tabelle mit Farbmakros auf Seite 26.

Wenn der Kanal 4 verwendet wird, funktionieren die Kanäle 1 bis 3 nicht.

Wenn sich Kanal 5 zwischen den Werten 16 und 245 befindet, steuert Kanal 6 die Programmgeschwindigkeit.

Wenn sich Kanal 6 zwischen den Werten 246 und 255 befindet, steuert Kanal 6 die Musikempfindlichkeit.

9-KANAL-MODUS

Kanal	Wert	Funktion
1	0 - 255	ROT 1-2 0% - 100%
2	0 - 255	GRÜN 1-2 0% - 100%
3	0 - 255	BLAU 1-2 0% - 100%
4	0 - 255	ROT 3-4 0% - 100%
5	0 - 255	GRÜN 3-4 0% - 100%
6	0 - 255	BLAU 3-4 0% - 100%
7	0 - 255	ROT 5-6 0% - 100%
8	0 - 255	GRÜN 5-6 0% - 100%
9	0 - 255	BLAU 5-6 0% - 100%

11-KANAL-MODUS

Kanal	Wert	Funktion
1	0 - 255	ROT 1-2 0% - 100%
2	0 - 255	GRÜN 1-2 0% - 100%
3	0 - 255	BLAU 1-2 0% - 100%
4	0 - 255	ROT 3-4 0% - 100%
5	0 - 255	GRÜN 3-4 0% - 100%
6	0 - 255	BLAU 3-4 0% - 100%
7	0 - 255	ROT 5-6 0% - 100%

11-KANAL-MODUS (Fortsetzung)

8	0 - 255	GRÜN 5-6 0% - 100%
9	0 - 255	BLAU 5-6 0% - 100%
10	0 - 15 16 - 255	STROBE NICHTS STROBE LANGSAM-SCHNELL
11	0 - 255	MASTER-DIMMER 0% - 100%

FARBMAKRO-TABELLE

FARBE	ROT	GRÜN	BLAU
BASTARD AMBER	255	206	143
MEDIUM AMBER	254	177	153
PALE AMBER GOLD	254	192	138
GALLO GOLD	254	165	98
GOLDEN AMBER	254	121	0
LIGHT RED	176	17	0
MEDIUM RED	96	0	11
MEDIUM PINK	234	139	171
BROADWAY PINK	224	5	97
FOLLIES PINK	175	77	173
LIGHT LAVENDER	119	130	199
SPECIAL LAVENDER	147	164	212
LAVENDER	88	2	163
INDIGO	0	38	86
HEMSLEY BLUE	0	142	208
TIPTON BLUE	52	148	209
LIGHT STEEL BLUE	1	134	201
LIGHT SKY BLUE	C	145	212
SKY BLUE	0	121	192
BRILLIANT BLUE	I	129	164
LIGHT GREEN BLUE	0	33	115
BRIGHT BLUE	0	97	166
PRIMARY BLUE		100	167
CONGO BLUE	0	40	86
PALE YELLOW GREEN	209	219	132
MOSS GREEN	42	165	85
PRIMARY GREEN	0	46	35
DOUBLE CTB	S	107	222
FULL CTB	107	156	231
HALF CTB	165	198	247
DARK BLUE	0	0	139
WEISS	255	255	255
VOLLES ROT	255	0	0
VOLLES GRÜN	0	255	0
VOLLES BLAU	0	0	255

PHOTOMETRISCHES DIAGRAMM

Ultra Bar 6

R	D40	947	343	173	91.5	59.7	lux
G	D40	955	344	164.2	87.8	56.1	
B	D40	1055	358	175	92.2	60.3	
RGB	D40	2700	987	481	272	163.7	

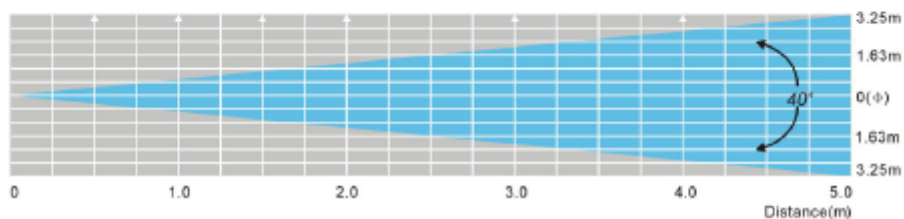

NETZKABEL IN SERIENSCHALTUNG

Mit dieser Funktion können Sie über die IEC-Eingangs- und Ausgangsbuchsen die Geräte miteinander verbinden. Es können maximal 25 Geräte angeschlossen werden. Bei mehr als 25 Geräten benötigen Sie eine weitere Schukosteckdose. Verwenden Sie die gleichen Geräte. NIEMALS verschiedene Gerätetypen verwenden!

DIMMUNGSKURVEN

